

①壁面を切り欠く
計器取付壁面を下図寸法で切り欠く

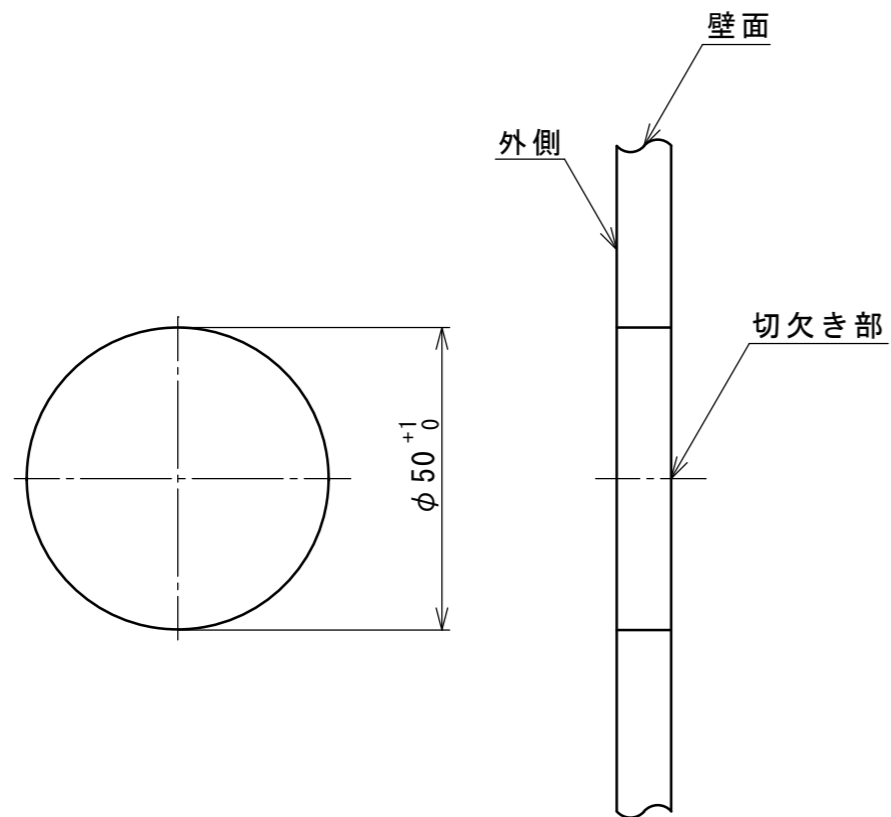

②取付金具を切欠き部にセットし溶接する。
溶接部からの水漏れ無きこと。

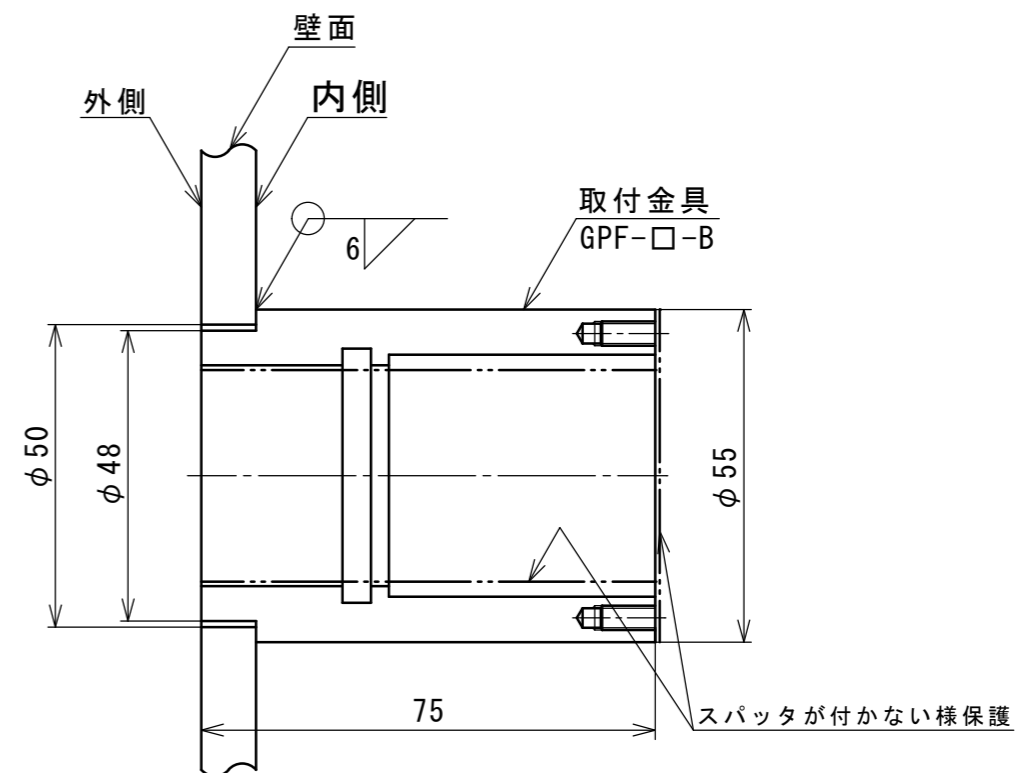

③水圧計の取付

水圧計取付前に必ず測定を行ない作動確認する。
グリスを塗布したOリングを取付金具へ装着する。
Oリング溝に異物が無いことを確認。
蓋を取付けた水圧計を付属のねじ(4本)で固定する。
取付後に測定を行ない異常が無いことを確認する。

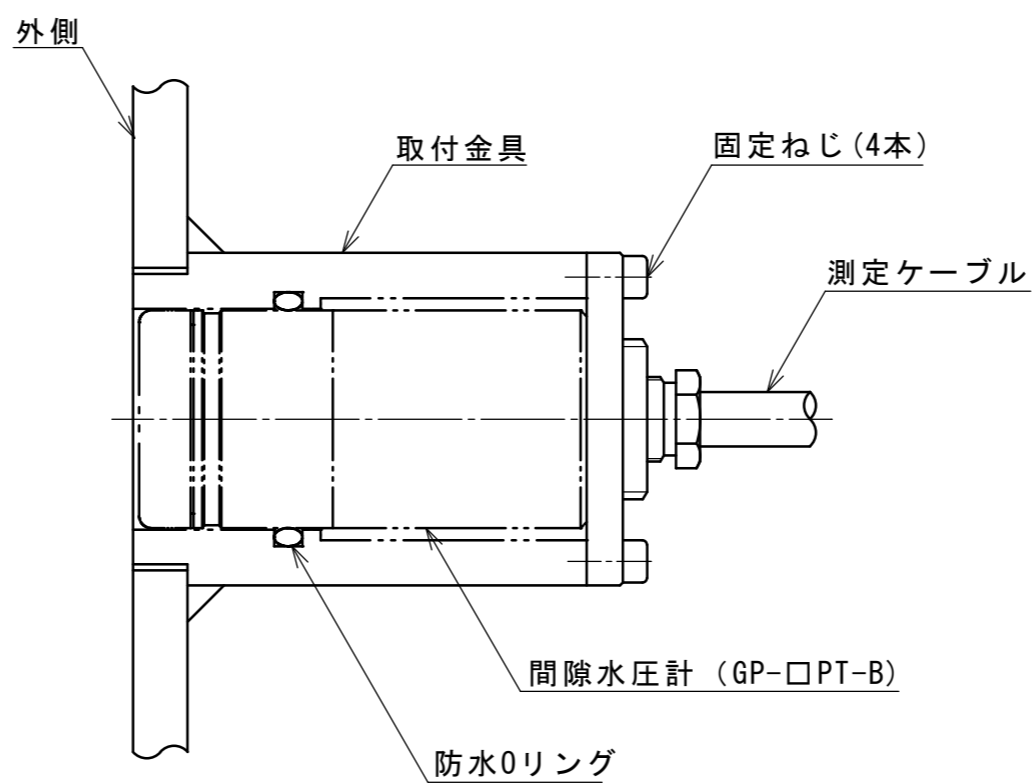

品名	水圧計取付金具溶接要領図
型式	GPF-□-B
株式会社	東横エルメス